

Nota

Persactie Vrouw & Maatschappij

'CD&V - topvrouwen leggen hun gewicht in de weegschaal'

Datum: Dinsdag 19 mei tussen 12u45 en 13u30

Plaats: Schumann-plein, Brussel.

Aanwezigen Marianne Thyssen, Veerle Heeren, Inge Vervotte, Brigitte Grouwels, Hilde Crevits, Joke Schauvlieghe, Els Van Hoof.

Concept Stunt:

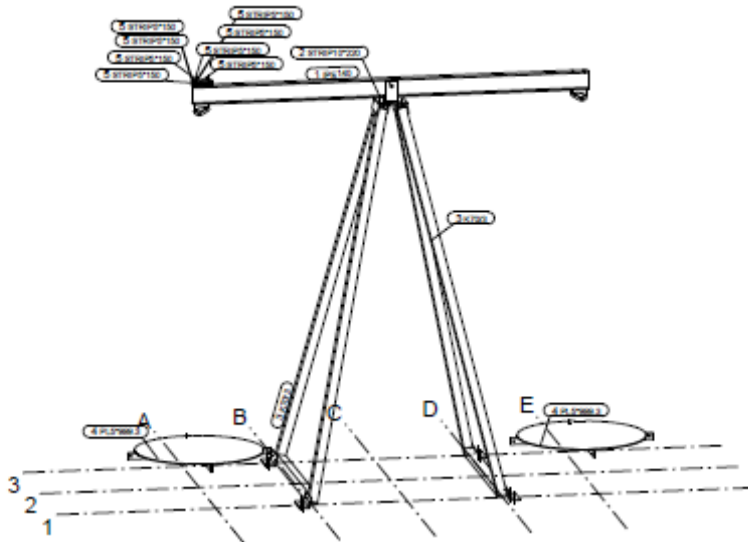

Met logo CD&V en 'Stem Vrouw voor een leven in balans'

CD&V zet haar topvrouwen op de weegschaal. Vrouw & Maatschappij, de vrouwenbeweging van CD&V wil dat de vrouwelijke eisen zwaar doorwegen.



Zeven CD&V topvrouwen gaan samen op een grote weegschaal staan met een gewicht en presenteren elk een belangrijk voorstel om het leven van vrouwen én mannen meer in balans te brengen. Want die is vaak zoek.

1. Ouderschapsverlof, OOK voor vaders
2. Meer flexibele kinderopvang
3. Gelijk loon voor gelijk werk
4. Meer sport voor vrouwen
5. Nachtrustbeleid, fit in je hoofd
6. Beter voorkomen dan genezen
7. V&M: partiteit m/v in uitvoerende mandaten

Boodschap: De CD&V-vrouwen slaan de handen in mekaar en hebben een pakket maatregelen die het leven voor vrouwen én mannen meer in balans krijgen. Wij halen de 'female touch' uit het CD&V verkiezingsprogramma!

Onze maatregelen zijn:

De CD&V-vrouwen willen vrouwen en mannen gelijke kansen geven op de arbeidsmarkt. Omwille van de zelfredzaamheid en economische onafhankelijkheid is het belangrijk dat vrouwen een eigen inkomen hebben. Een belangrijke drempel voor een gelijke arbeidsparticipatie is de moeilijke combinatie van werk en gezin. De balans is zoek. Zowel voor vrouwen die carrière willen maken als voor mannen die zorg willen opnemen. Daarom willen de CD&V vrouwen werken aan een zorgvriendelijke arbeidsorganisatie

Belangrijke maatregelen zijn:

- 1) Mannen en vrouwen moeten gelijke verantwoordelijkheid kunnen opnemen voor zorgtaken. We moeten vaders stimuleren om hun recht op ouderschapsverlof te gebruiken. Gezinnen waar beide partners zorgverlof opnemen moeten daarvoor beloond worden met een bonus.
- 2) We moeten werk maken van een gesubsidieerd aanbod van kwaliteitsvolle en flexibele kinderopvang die wordt georganiseerd op een manier die goed is voor de kinderen
- 3) CD&V wil de loonkloof daadwerkelijk aanpakken door een 'spiegelclausule' op Vlaams niveau. Naar analogie met o.a. landen als Frankrijk, Italië, Portugal en Zweden willen we een

onderhandelingsplicht voor de sociale partners en een rapporteringsplicht voor de werkgevers.

Balans tussen arbeid en gezin is een belangrijke voorwaarde voor een gezond leven. Vaak is er van balans geen sprake. Het zijn vaak de vrouwen die inleveren op levenskwaliteit door bijvoorbeeld minder te sporten en slechter te slapen. Daarom willen de CD&V-vrouwen maatregelen om de kansen op een gezond leven te vergroten:

- 4) We willen een sportaanbod waaraan ook vrouwen met een baan én kinderen kunnen deelnemen. Zo willen we gemeenschappelijk sportinitiatieven op bedrijventerreinen aanmoedigen en verenigingen stimuleren om hun lessen en trainingen te laten doorgaan op momenten die ook haalbaar zijn voor moeders met kinderen, bijvoorbeeld later op de avond of juist tijdens de sportactiviteiten van de kinderen.
- 5) CD&V-vrouwen willen een echt slaapbeleid waarbij vrouwen en mannen voldoende informatie krijgen over de gevaren van langdurig gebruik van slaapmedicatie en kalmeringsmiddelen, maar ook over alternatieve slaaptrainingen, yoga, relaxatie. Hiervoor zijn kwaliteitsgaranties en een (gedeeltelijke) terugbetaling nodig.
- 6) CD&V vrouwen wil meer aandacht voor preventieve gezondheidszorg met de huisarts als spilfiguur. We moeten blijven inzetten op verdere preventieve acties inzake geestelijke gezondheidszorg, hart- en vaatziekten, kanker, obesitas en osteoporose.

Vrouwen maken in de politiek het verschil. Zij brengen andere thema's in de politiek en leggen andere prioriteiten. Vrouwen hebben zaken zoals de aandacht voor de combinatie werk-gezin in de politiek gebracht. Daarom is het nodig dat op de verschillende beleidsterreinen en in de wetgevende en uitvoerende macht minstens 30% vrouwen aanwezig zijn. Quota zijn hiervoor het enige effectieve instrument.

- 7) Vrouw & Maatschappij wil een evenwichtige vertegenwoordiging van mannen en vrouwen in uitvoerende politieke mandaten. Zo mag ten hoogste 2/3^{de} van de uitvoerende mandatarissen van hetzelfde geslacht zijn.